



Marca: nuur®

Modelo: CALIN6LP, CALIN8LP,
CALIN12LP, CALIN16LP

CALENTADOR DE AGUA INSTANTÁNEO

MANUAL DE USO

CALIN6LP, CALIN8LP, CALIN12LP, CALIN16LP son modelos para uso exclusivo con Gas L.P.

n u u r®

CONTENIDO

Aviso especial	3
Características funcionales	3
Partes y características	4
Especificaciones	6
Instalación del calentador de agua	7
Métodos de uso	15
Precauciones	16
Fallas comunes y soluciones	21
Ayúdanos a cuidar el medio ambiente	23
Servicio nuur®	23

AVISO ESPECIAL

Cuando un calentador de gas está en uso, la combustión del gas consume una gran cantidad de oxígeno y genera monóxido de carbono durante la combustión del gas. La inhalación excesiva de monóxido de carbono es perjudicial para la salud de los seres humanos, y bajo condiciones severas puede incluso provocar la muerte. Por lo tanto recomendamos sinceramente a todos los usuarios lo siguiente:

- Los calentadores de agua deben instalarse y usarse correctamente como se indica en este manual.
- La habitación en que se instale el calentador de agua debe estar bien ventilada.
- No se debe instalar a la intemperie.
- Los tubos de escape deben instalarse correctamente.

Cuando se use un calentador de agua, deberá circular el aire del interior de la habitación para garantizar la operación normal del calentador y la seguridad suya y de su familia.

CARACTERÍSTICAS FUNCIONALES

1. Encendido automático controlado por agua: una vez que se abre la válvula; el encendedor de pulsación enciende automáticamente el fuego y fluye inmediatamente el agua caliente.
2. Ajuste de la temperatura del agua: la temperatura del agua puede ajustarse libremente.
3. Equipo de ducto de escape de humo (no incluido): los gases de escape del calentador pueden expulsarse al exterior para mantener fresco el aire del interior.
4. Encendido con baja presión: el calentador de agua puede encender con baja presión de agua, por lo tanto, puede funcionar en una amplia variedad de circunstancias.
5. Estabilización del flujo de agua: puede evitarse la influencia de los cambios de presión de agua sobre el flujo y temperatura del agua, y también puede evitarse que el agua no esté caliente debido a una

presión excesiva del agua.

6. Cierre por apagado de la flama: cuando la flama del calentador se apaga accidentalmente durante la operación, la fuente de gas puede cerrarse automáticamente para asegurar que no escape el gas.

7. Control de seguridad combinado de agua y gas: cuando el suministro de agua se interrumpe o cuando se cierra la llave de salida del agua, se interrumpirá la combustión del calentador y se apagará automáticamente.

8. Protección contra el exceso de presión (excepto el modelo CALIN6LP): cuando la presión del suministro de agua es demasiado alta, la válvula de seguridad liberará automáticamente la presión para evitar que se dañe el calentador.

9. Protección contra congelamiento (excepto el modelo CALIN6LP): el calentador está equipado con una válvula de drenado para protección contra congelamiento. En las regiones frías, después de usar el calentador, el agua acumulada en el interior se drenará completamente para evitar el daño que ocurriría si se congelara.

10. Protección contra sobrecalentamiento: cuando la temperatura del agua caliente que sale del calentador es demasiado alta, el calentador cerrará la fuente de gas inmediatamente y dejará de funcionar (el display marcará "Error EE").

11. Protección cronometrada de 20 minutos: después que el calentador ha operado continuamente por 20 minutos, se cerrará automáticamente el suministro de gas para que deje de funcionar. Después de eso, se puede encender de nuevo el calentador.

12. Función especial de indicación de temperatura del agua (en algunos modelos).

PARTES Y CARACTERÍSTICAS

1	Codo chimenea	5	Perilla de ajuste de flujo	9	Salida de agua caliente
2	Ventanilla de observación	6	L.E.D. Digital	10	Entrada de agua fría
3	Perilla de ajuste de flama	7	Caja de batería	11	Válvula de drenado
4	Interruptor On / Off	8	Entrada de gas		

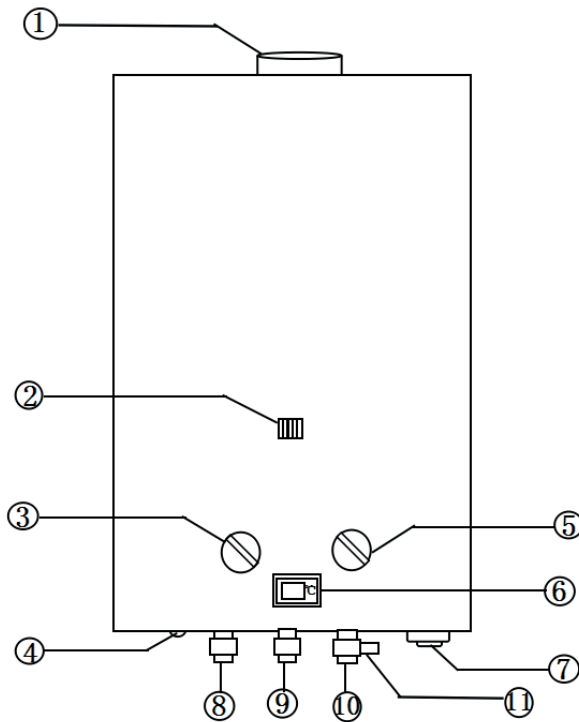

(Fig.1)

ESPECIFICACIONES

(Nota: Las especificaciones que aparecen en las placas de identificación se considerarán como estándar para tipos especiales de gas).

Tabla 1

Modelo		CALIN6LP/CALIN8LP/CALIN12LP/CALIN16LP
Tipo de gas		Gas L.P.
Presión de gas (Pa)		2740
Carga térmica (kW)		6.97/10.46/13.95/17.44
Modo de control		Control Posterior
Modo de Escape		Ducto para Humo
Modo de Encendido		Encendido automático de pulsación continua controlado por agua
Presión Hidráulica Aplicable (MPa)		0.01 a 0.8
Capacidad de entrega de agua caliente (L/min) (para un aumento de temperatura de 25 °C)		4/6/8/10
Diámetro del tubo de unión	Entrada de gas	Ø 9.5mm
	Entrada de agua fría	G1/2
	Salida agua caliente	G1/2
Peso neto del calentador	CALIN6LP	4.8
	CALIN8LP	6.2
	CALIN12LP	8.2
	CALIN16LP	9.3
Voltaje		2X1.5V
Diámetro de la salida del escape		4L Ø 95 mm
Dimensiones del calentador (LongitudxAnchoxAltura) (mmxmmxmm) (Ver Figuras 2 y 3)	CALIN6LP	300X135X440
	CALIN8LP	320X155X520
	CALIN12LP	330X165X550
	CALIN16LP	350x180x610

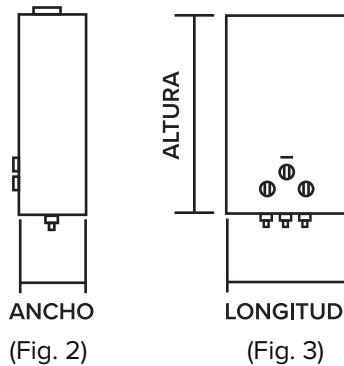

INSTALACIÓN DEL CALENTADOR DE AGUA

Los calentadores de agua deben ser instalados por técnicos profesionales calificados para ese trabajo. Ya que una mala instalación puede causar fallas, los clientes no deberán instalar el calentador ellos mismos. Antes de la instalación, asegúrese una vez más de que el tipo de gas que se usa sea idéntico al que se especifica en la placa de identificación del calentador.

Si hay aparatos mecánicos para intercambio de aire, como máquinas de succión, extractores, etc. en la habitación donde se va a instalar el calentador, o en otras habitaciones conectadas con esa habitación no pueden ponerse a funcionar cuando se esté usando el calentador.

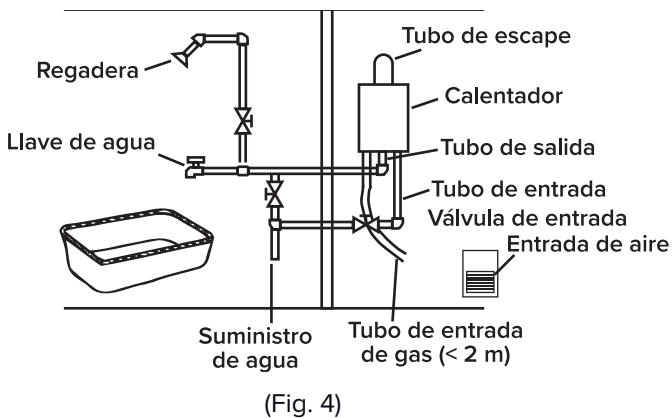

No deben almacenarse materiales inflamables ni explosivos, ni sustancias que generen gases corrosivos donde esté instalado el calentador.

1. REQUISITOS PARA LA INSTALACIÓN

1.1 Está estrictamente prohibido instalar o usar este calentador en un baño.

1.2 Está estrictamente prohibido instalar y usar este calentador en una habitación cerrada. Deberá instalarse en una habitación bien ventilada con un volumen mayor a 7.5 m^3 . Debe haber en la habitación un orificio de entrada de aire con un área mínima de 0.06 m^2 (por ejemplo de $25 \times 25 \text{ cm}$), el cual deberá estar conectado al aire del exterior mediante el tubo de escape.

1.3 Este calentador de agua no debe instalarse donde pueda llegar el viento fuerte. De lo contrario, se apagará la flama o se generará una combustión incompleta.

1.4 Está estrictamente prohibido instalar este calentador de agua en el exterior.

1.5 La salida del tubo de escape debe dar al exterior.

1.6 No deben haber cables sin aislamiento, aparatos eléctricos ni tuberías de gas arriba del calentador, y tampoco debe haber aparatos de gas, como estufas de gas, etc. debajo del calentador.

1.7 Debe instalarse una válvula de entrada en el tubo de entrada del calentador.

1.8 La distancia entre el calentador y las paredes y techo debe ser de más de 50 cm. La instalación debe hacerse con materiales no inflamables. Si está hecha con materiales inflamables o retardantes del fuego, deberán usarse placas de aislamiento térmico, y la distancia entre el aislamiento térmico y la pared deberá ser de más de 10 mm.

1.9 La altura desde el borde inferior del calentador hasta el piso debe ser de aproximadamente 1.5 m para poder observar convenientemente la combustión y ajustar la temperatura.

1.10 Para usuarios de gas LP, deben seleccionarse válvulas de descompresión y tubería de hule para garantizar una operación normal y uso normal del calentador. Para usuarios de gas natural, se deberá pedir a la compañía de gas o la administración de los departamentos

que conecte la tubería de gas.

1.11 Sistema Abierto: (por medio de tinaco) para la alimentación de agua al calentador: se debe instalar en la salida de agua caliente un jarro de aire.

Sistema abierto

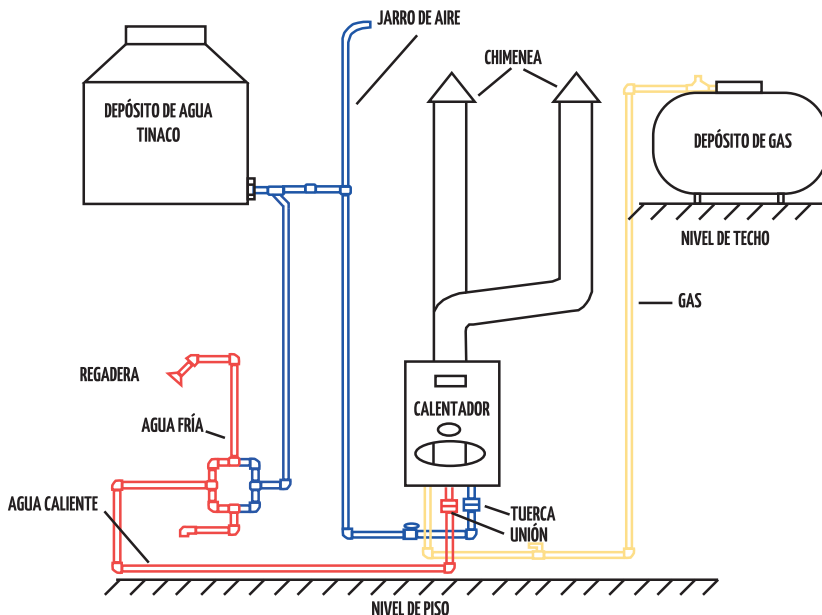

1.12 Sistema Cerrado para alimentación de agua al calentador: se debe instalar en la salida de agua caliente una válvula de alivio calibrada en un rango mínimo de 99.49 psi (0.686 MPa).

La presión de alimentación de gas debe de estar regulada de acuerdo al tipo de combustible que se utilice: Gas L.P.a 2.74 kPa (27.94 gf/cm²) y Gas Natural 1.76 kPa (17.95 gf/cm²)

Sistema cerrado

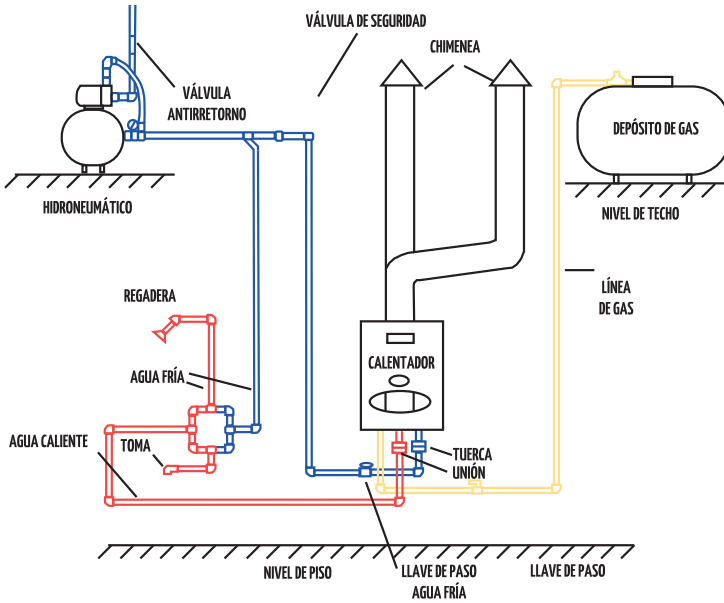

Sistema cerrado en serie con calentador solar

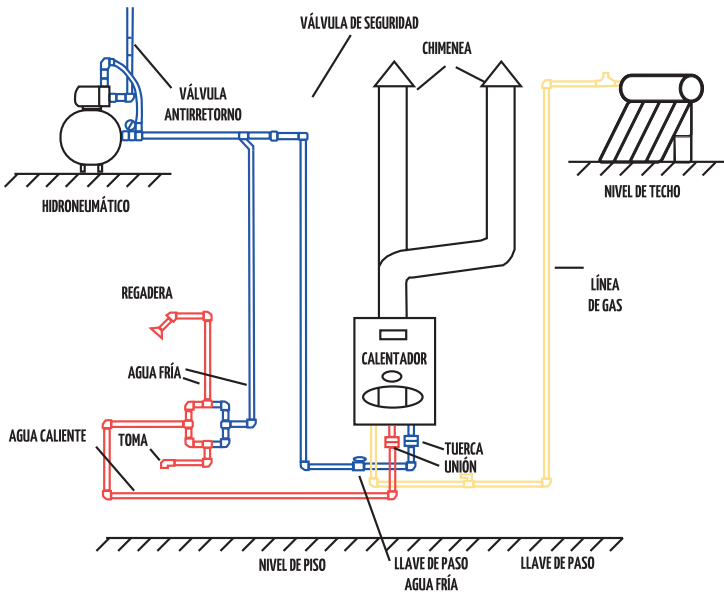

(Aplica para todos los modelos, menos CALIN6LP)

2. MÉTODOS DE INSTALACIÓN

Precaución: Por ningún motivo use este calentador sin los tubos de escape instalados.

2.1 Este calentador de agua colgante deberá mantenerse en posición vertical sin inclinación. Como se muestra en la Figura 5, instale dos tornillos expansivos en la pared, cuelgue el calentador, coloque los empaques y tuercas en los tornillos y apriete las tuercas. Inserte los tapones de plástico en los dos orificios inferiores e introduzca en ellos las pijas.

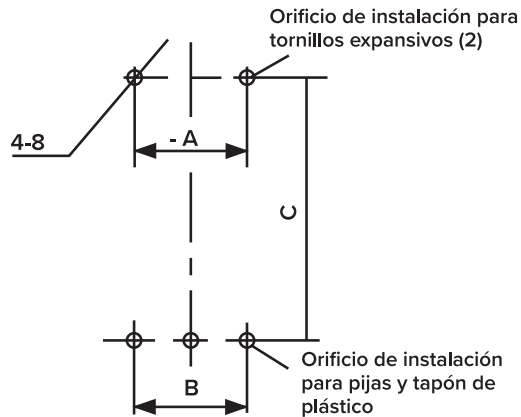

(Fig. 5)

	4 L	5 L	6 L	8 L	9 L / 12 L	14 L
A	160	60	125	160	185	/
B	165	60	125	170	185	/
C	445	516	555	555	605	730

2.2 Puntos a los que hay que poner atención durante la instalación de los tubos de escape.

2.2.1 Este calentador debe usarse con los tubos de escape instalados. Consulte en la Tabla 1 las dimensiones de los tubos de escape. Los tubos de escape deben instalarse de acuerdo con los requisitos de este manual.

2.2.2 La longitud del tubo corrugado puede determinarse de acuerdo con los requisitos. La longitud total del tubo de escape deberá ser de más de 2m, y su longitud horizontal no debe exceder los 3 m. No debe haber más de dos cambios de dirección con un ángulo de giro de no menos de 90° y el radio de giro no deberá ser de menos de 9 cm para reducir la resistencia del escape (ver la Figura 6).

2.2.3 Las uniones entre el tubo corrugado y el tubo de escape y la salida de escape del calentador deberán fijarse usando tornillos para evitar que los gases de desecho escapen dentro de la habitación.

2.2.4 El tubo de escape deberá extenderse al exterior con una inclinación hacia debajo de 3° para facilitar el flujo del agua condensada.

2.2.5 Cuando el tubo de escape pase a través de una pared hecha de materiales inflamables, esta sección de la pared deberá cubrirse con material aislante térmico a prueba de fuego con un grosor de más de 20 mm

2.2.6 Hasta donde sea posible deberá evitarse que el ducto para humo quede oculto dentro del cielo falso. Si no hay otras alternativas, deberá envolverse con materiales aislantes térmicos con un grosor de más de 20 mm La distancia entre el ducto para humo y los materiales inflamables, como el cielo falso, muebles, etc. deberá ser de más de 55 cm

2.2.7 Para facilitar el mantenimiento, el espacio libre entre el ducto para humo y el orificio de la pared a través del cual pasa este ducto, no deberá rellenarse con cemento, etc.

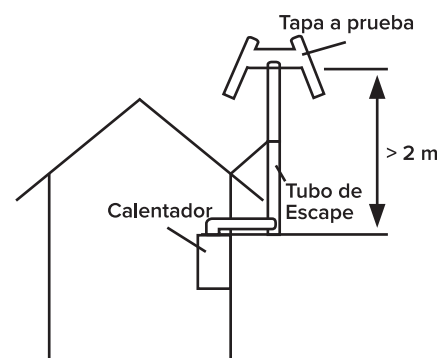

(Fig. 6)

2.3 Instalación de los tubos de escape

2.3.1 Haga un orificio con un diámetro ligeramente mayor que el del tubo de escape, en un sitio apropiado cerca del calentador.

2.3.2 Instalación de tubos de escape (ver la Figura 7).

Notas:

a. La salida de escape debe ubicarse en una posición alta, o al menos no más baja que la altura de la parte más alta del calentador.

b. La entrada de aire debe estar ubicada en una posición más baja, para evitar que el viento del exterior sople directamente en el quemador.

c. Debe instalarse firmemente una tapa a prueba de viento en el tubo de escape.

2.3.3 En el caso de que el calentador requiera un ducto para la correcta extracción de los gases de combustión, éste debe ser exclusivo para la salida de los gases del calentador.

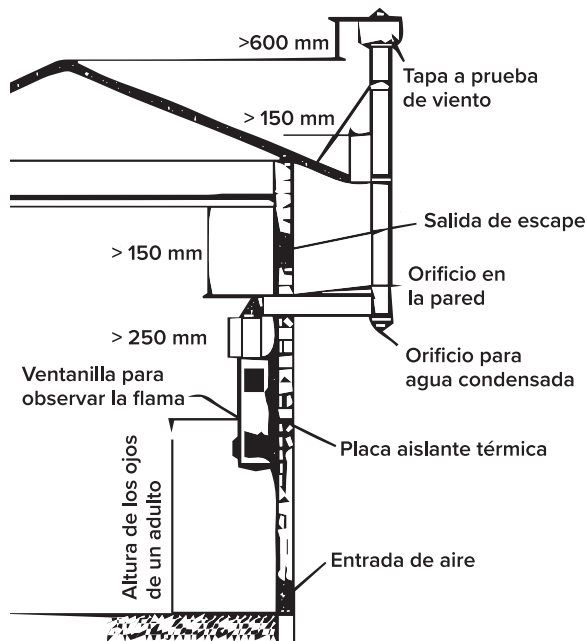

(Fig. 7)

2.4 Instalación de los tubos de gas (ver la Figura 8)

2.4.1 Deben usarse tubos especiales de hule o tubos rígidos adecuados y válvulas de descompresión de gas (conforme a las normas y reglamentos aplicables).

2.4.2 Consulte en la Tabla 1 las medidas de los tubos.

2.4.3 Cuando se use gas LP, la longitud del tubo de hule no deberá ser de más de 2 m

2.4.4 El tubo de hule debe conectarse a la junta de entrada de gas marcada con la línea roja, y deberá fijarse usando abrazaderas.

2.4.5 Cuando se use gas natural entubado, deben usarse tubos rígidos para la conexión, y deben instalarse válvulas de gas con un área de paso de más de 45 mm², es decir con un diámetro interior de más de 7.5 mm

2.4.6 Después de la instalación, use agua jabonosa para verificar que no haya fugas.

2.5 Instalación de los tubos de entrada y salida de agua

Pueden usarse tubos metálicos flexibles con un diámetro interior de 10 mm o 15 mm para conectar la entrada y la salida de agua. (Ver la Figura 8).

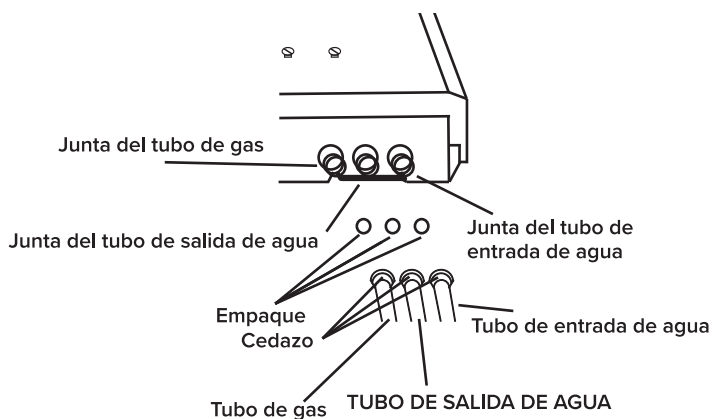

Cuando conectes el tubo de gas, debes instalar un empaque de hule

(Fig. 8)

MÉTODOS DE USO

1. PREPARACIÓN ANTES DEL ENCENDIDO

1.1 Abra el compartimiento para batería e instale dos baterías observando la polaridad correcta.

1.2 Abra la válvula de entrada de agua antes del encendido.

1.3 Abra la válvula de suministro de gas.

2. ENCENDIDO, SUMINISTRO DE AGUA CALIENTE

2.1 Encendido: abra la válvula de salida de agua, se escucharán sonidos al encenderse el calentador, y fluirá agua caliente de inmediato. Si no logra encender a la primera vez, cierre de inmediato la llave de agua caliente y vuelva a abrirla después de 10 a 20 segundos.

Nota: Si está usando el calentador por primera vez después de la instalación o si no lo ha usado por mucho tiempo. Es necesario repetir el procedimiento anterior varias veces. El encendido no ocurre hasta que se haya sacado todo el aire de los tubos.

2.2 Ajuste de la temperatura del agua: ajuste las perillas “ajuste de fuego” y “ajuste de temperatura de agua” para obtener la temperatura requerida de agua.

2.3 Si la temperatura del agua es demasiado alta aún cuando la perilla de ajuste de fuego está en la posición “llama pequeña” y la perilla “ajuste de temperatura de agua” en la posición “baja”.

Precaución: Cuando vuelva a usar el agua caliente después de una pausa, tenga cuidado de que el agua que comienza a salir no caiga sobre el cuerpo de alguien. Como la temperatura del agua que está dentro del calentador se elevará rápidamente después de una pausa de uso, debe esperar varios segundos antes de usar el agua caliente.

3. CUANDO DEJE DE USAR EL CALENTADOR

3.1 Cierre la llave de salida de agua, el calentador se apagará automáticamente.

3.2 Cierre la llave de entrada de agua.

3.3 Cierre la válvula de suministro de agua.

4. CAMBIO DE BATERÍAS

4.1 Cuando el intervalo de tiempo entre los sonidos que se escuchan durante el encendido se hagan más largos (dos por segundo), o la flama se apague después de un rato, deberá cambiar las baterías de inmediato.

4.2 Deberán usarse baterías selladas a prueba de humedad con cubierta de hierro. Bajo condiciones normales, hay que cambiarlas dos veces al año. nuur® recomienda 2 baterías Tipo D, Energizer o Duracell para el uso del calentador.

PRECAUCIONES



Advertencia: Nuestra compañía no asumirá responsabilidad alguna por accidentes que ocurran a causa del retiro o instalación sin autorización o por operaciones que los usuarios realicen y sean contrarias a lo que se indica en este manual.

1. PREVENCIÓN DE ACCIDENTES

1.1 Confirmación del Tipo de Gas. El tipo de gas que se use debe ser idéntico al que se especifica en la placa de identificación del calentador. No realice ninguna modificación al calentador sin previa autorización, y por ningún motivo use un tipo de gas diferente al especificado.

1.2 Después de usar el calentador, asegúrese de que el quemador se apague y no olvide cerrar la válvula de suministro de gas.

1.3 Examine frecuentemente cada unión y tubo para verificar que no haya fugas. Bajo condiciones normales, los tubos de hule deben

cambiarse una vez al año.

1.4 Para usuarios de gas LP, si observa que la flama del calentador está alta un minuto y baja al siguiente, la válvula de descompresión que está en la salida del tanque de gas probablemente se haya descompuesto. En ese momento, deje de usar el calentador y cambie la válvula de descompresión por una adecuada.

1.5 Para usuarios de gas de carbón entubado o gas natural; cuando observe una flama anormal (debido a inestabilidad de la presión del gas de la tubería), deje de usar temporalmente el calentador. Si continúa usándolo bajo estas condiciones, el calentador puede dañarse e incluso puede ocurrir un accidente.

1.6 Si descubre una fuga, no encienda ni opera interruptores de ninguna clase de aparato eléctrico, y no haga llamadas. Cierre inmediatamente la válvula de suministro de gas, abra todas las puertas y ventanas para dejar que el gas que se escapó salga automáticamente al exterior y llame al departamento de mantenimiento o a la compañía de gas.

1.7 Está estrictamente prohibido usar un calentador de agua con alguna falla. Si un calentador se descompone, por favor llame al centro de servicio de nuestra compañía.

1.8 Este calentador de agua sólo deberá usarse para suministrar agua caliente para la ducha y otros usos caseros. No lo use para otros propósitos.

2. PROTECCIÓN CONTRA EL FUEGO

2.1 Está absolutamente prohibido salir de casa o irse a dormir si el calentador no se ha apagado.

2.2 No deberán colocarse artículos inflamables cerca de la campana de salida de humo del calentador. La salida de humo no deberá cubrirse con toallas, ropa, etc.

2.3 No instale el calentador en lugares cerrados, mal ventilados o cercanos a material inflamable.

3. PREVENCIÓN DE ENVENENAMIENTO CON MONÓXIDO DE CARBONO

3.1 Ya que se consume una gran cantidad de oxígeno durante la operación de un calentador de agua, debe haber un suministro adecuado de oxígeno y el área donde se instale el calentador deberá mantenerse bien ventilada. Debe haber una entrada de aire fija abierta en la habitación donde esté instalado el calentador. Las puertas o ventanas cerradas no se consideran entradas efectivas de aire.

3.2 Ya que el calentador emite una gran cantidad de humo durante su operación, el calentador debe estar equipado con un tubo de escape para que los gases de desecho generados por la combustión salgan de la habitación.

3.3 Cuando se use gas de carbón artificial o gas natural, si la presión del suministro de gas no es suficiente, esto puede producir el fenómeno de retroceso del fuego, el cual puede afectar la operación normal del calentador, la flama cambia de un color azul a amarillo, y aumenta considerablemente la emisión de monóxido de carbono. En ese momento, deje de usar el calentador.

4. OTRAS PRECAUCIONES

4.1 Evite quemaduras por sobrecalentamiento. Si usa el calentador inmediatamente después de haber cerrado la válvula de agua caliente, espere varios segundos antes de tocar el agua caliente para evitar quemaduras en la piel debido a una elevación excesiva temporal de la temperatura.

4.2 El agua del calentador no es potable. Ya que el agua se queda almacenada en el calentador por mucho tiempo, el agua caliente que el calentador suministra sólo puede emplearse para usos generales, pero no es apropiada para beber.

4.3 Protección contra el congelamiento. En regiones frías (con una temperatura atmosférica de menos de 0° C), después de usar el calentador, deberá drenar toda el agua almacenada en su interior para evitar que el calentador se dañe por la expansión del agua al congelarse. El método para drenar el calentador es el siguiente:

a. Cierre la válvula de entrada de agua y ajuste la perilla “water temperature” (temperatura de agua) a la posición “low” (baja).

b. Abra la válvula de salida de agua.

c. Afloje la válvula de drenado (ver la Figura 1). Después de drenar el agua, apriete la válvula de drenado y cierre la válvula de salida de agua.

4.4 Durante el encendido está estrictamente prohibido acercar los ojos al orificio de observación para examinar las condiciones de encendido. La distancia entre los ojos y el orificio de observación deberá ser de más de 3 cm

4.5 Cuando no vaya a usar el calentador por mucho tiempo, saque las baterías del compartimiento para evitar que las baterías se dañen y que el compartimiento de las baterías sufra corrosión, lo cual puede provocar un mal contacto en el compartimiento y afectar la operación del calentador.

5. MANEJO DE CONDICIONES ANORMALES

Cuando observe algún fenómeno anormal, como fuga de gas, combustión anormal (retroceso del fuego, apagado de la flama, flama amarilla, humo negro, etc.), olores o sonidos anormales, etc. o alguna emergencia, cierre de inmediato la válvula de gas y llame al departamento de mantenimiento o a la compañía de gas.

6. MANTENIMIENTO

6.1 Verifique frecuentemente que las tuberías de suministro de gas (tubos de hule flexibles) estén en buenas condiciones, que no estén viejas ni agrietadas. Cambie periódicamente las tuberías de hule flexible. Para evitar fugas de gas, revise frecuentemente las justas de las tuberías usando agua jabonosa para ver si se forman burbujas.

6.2 Los calentadores de agua deben examinarse y limpiarse después de usarlos por un período de tiempo (generalmente medio año) para garantizar su operación normal. Observe frecuentemente la flama. Cuando la flama cambia de color azul a amarillo, acompañada por humo negro, se debe limpiar el calentador.

6.3 Limpie frecuentemente el gabinete del calentador usando un trapo limpio y suave.

6.4 Limpie el gabinete del calentador usando agua y detergente neutral. No use limpiadores químicos ni solventes, de lo contrario, perderá su brillo.

6.5 Lave periódicamente el filtro de malla que está instalado en la entrada de agua.

7. SERVICIOS DE REPARACIÓN

7.1 Personal profesional debe examinar y limpiar periódicamente el calentador.

7.2 Sólo personal profesional puede abrir el gabinete de un calentador de agua.

Centro de servicio autorizado: Tlacotal B #2504 int. 2 Col. Gabriel Ramos Millán Sección Tlacotal C.P. 08720 Alcaldía Iztacalco, Ciudad de México, México.

FALLAS COMUNES Y SUS SOLUCIONES

(Tabla 2)

Fenómenos Causas	Se apaga la flama durante la operación	El calentador no logra encender después de abrir la llave del agua caliente	Combustión explosiva durante el encendido	Flama amarilla acompañada por humo negro	Flama anormal acompañada por olores anormales	Sonidos anormales durante el encendido	El agua no está caliente aun en la posición de temperatura alta	El agua está demasiado caliente aun en la posición de temperatura baja	La flama se apaga en la posición de temperatura baja	El fuego no se apaga después de cerrar la llave del agua caliente	Solución
La válvula de gas no está abierta.		●									Abra completamente la válvula de gas o cambie el tanque por uno nuevo
La válvula de gas está medio abierta.						●	●				Abra completamente la válvula de gas
Los tubos de gas están llenos de aire.		●									Abra y cierre la válvula de salida de agua varios minutos hasta que el calentador logre encender
Alta			●			●		●			Pida al personal de mantenimiento que revise la válvula reguladora de presión
Baja	●						●				Llame al personal de mantenimiento
Congelamiento		●									Llame al personal de mantenimiento
Presión hidráulica inadecuada en la entrada	●	●						●	●		Pida al personal de mantenimiento que verifique la presión del agua
El quemador está tapado				●		●					Llame al personal de mantenimiento
El intercambiador de calor está tapado	●			●							Llame al personal de mantenimiento
Fallas del dispositivo de control de agua	●	●								●	Llame al personal de mantenimiento
Fallas del encendedor pulsante	●	●					●				Llame al personal de mantenimiento

Fenómenos Causas	Se apaga la flama durante la operación	El calentador no logra encender después de abrir la llave del agua caliente	Combustión explosiva durante el encendido	Flama amarilla acompañada por humo negro	Flama anormal acompañada por olores anormales	Sonidos anormales durante el encendido	El agua no está caliente aún en la posición de temperatura alta	El agua está demasiado caliente aún en la posición de temperatura baja	La flama se apaga en la posición de temperatura baja	El fuego no se apaga después de cerrar la llave del agua caliente	Solución
Mal contacto de los cables internos	●	●									Llame al personal de mantenimiento para que conecte correctamente los cables flojos o sueltos
Fallas del microswitch		●									Llame al personal de mantenimiento
Inversión de las polaridad positiva y negativa de las baterías		●									Instale correctamente las baterías
Fallas de la válvula electromagnética	●	●									Llame al personal de mantenimiento
Fallas del electrodo de retroalimentación	●										Llame al personal de mantenimiento
Distancia o posición de descarga anormales			●								Ajuste el encendedor y llame al personal de mantenimiento
Baterías agotadas	●	●									Cambie las baterías por unas nuevas
La válvula de suministro de agua no está abierta	●	●									Abra completamente la llave del suministro de agua
Método incorrecto de ajuste de temperatura del agua				●	●			●			Consulte el método de ajuste de la flama y de la temperatura del agua
Suministro inadecuado de aire fresco				●	●	●					Mejore la ventilación inmediatamente para garantizar un suministro adecuado de aire limpio
Operó el interruptor de 20 minutos.	●										Vuelva a encender el calentador.

AYÚDANOS A CUIDAR EL MEDIO AMBIENTE

No tires el dispositivo con la basura doméstica común cuando se haya desgastado. Llévalo a un centro de reciclaje para contribuir a la protección de nuestro planeta.

En nuur® nos enorgullece ser parte de la solución para un futuro sustentable, ayúdanos a cumplir con este objetivo.



SERVICIO NUUR®

Si requieres soporte, información o tienes cualquier problema, por favor contacta a tu distribuidor.

Todos los detalles técnicos de este producto cumplen con los requisitos de las Normas Oficiales.

Las especificaciones y diseño de este producto pueden cambiar sin previo aviso.

Las figuras que se incluyen en este manual son sólo para referencia. Los modelos reales pueden ser diferentes a estos dibujos.

(No. 030802A)

Calentador de agua instantáneo

Marca: nuur®

Modelo: CALIN6LP, CALIN8LP, CALIN12LP, CALIN16LP

IMPORTADO POR:

GRUPO RIJOCI S.A. DE C.V.

Av. Ejército Nacional # 836 Int. 301, Col. Polanco II
Sección, C.P. 11530, Miguel Hidalgo, Ciudad de México, México

Teléfono y WhatsApp: 5610153718

www.nuur.mx

SÍGUENOS EN :



Instagram:
[@nuur.mx](https://www.instagram.com/nuur.mx)



TikTok
[@nuur.mx](https://www.tiktok.com/@nuur.mx)



Youtube:
[@nuurmx](https://www.youtube.com/@nuurmx)



Facebook:
[@nuur.mx](https://www.facebook.com/nuur.mx)

YouTube es marca de Google LLC.